



HADEF Stirradflaschenzug als Einschienenfahrwerk. Verkürzte Bauart.
HADEF Spur Gear Hoist combined with monorail trolley. Low headroom.
HADEF Palan-Chariot manuel. Hauteur Réduite.
Figur 28/98 HR - mit Rollfahrwerk/ with push travel trolley/ avec chariot à poussée
Figur 28/98 HH - mit Haspelfahrwerk/ with hand geared trolley/ avec chariot à avance par chaîne

- Kompakte Bauart, kurzes Hakenmaß
Compact design, low headroom configuration
Construction compacte, faible Hauteur Perdue Réduite
- Mit Stirradflaschenzug Figur 9/98 als Hubwerk
Incorporating Spur Gear Hoist Type 9/98
Avec palan à chaîne Série 9/98
- Serienmäßig mit Überlastsicherung durch Rutschkupplung
Load limiter by slipping-clutch as standard
En standard avec limiteur de charge
- Zwei Lastbolzen - Fahrwerk mit ausgezeichneten Laufeigenschaften
Trolley with two load bars ensures excellent traverse travel ability
Double traverses, chariot avec roulement très aisé
- Bearbeitete Laufrollen mit Walzlagern
Machined trolley wheels with roller bearings
Galets usinés sur roulement à rouleaux
- Verzinkte Lastkette nach DIN 5684-8
Zinc plated load chain acc. to DIN 5684-8
Chaîne de charge zinguée suivant DIN 5684-8
- Verzinkte Handkette nach DIN 766
Zinc plated hand chain acc. to DIN 766
Chaîne de manoeuvre zinguée suivant DIN 766
- Deutsches Ursprungszeugnis
German Certificate of Origin
Fabrication Européenne



Auch als **Elektro-** oder **Druckluftausführung** lieferbar
 Also available **electrically** or **pneumatically** powered
 Aussi disponible en version **électrique** ou **pneumatique**

Tragfähigkeit capacity capacité	Kettenstränge chain falls brins de chaîne	Lastette load chain chaîne de charge	Flanschbreite von - bis bei Lastbolzengröße flange width from - to for load bar size largeur de fer de - à pour traverse		bei Abhaspelung von 30 m Handkette at 30 m hand chain par déroulement de 30 m de chaîne de manoeuvre		Handkettenzug hand chain effort effort à la chaîne de manoeuvre		Fahrwiderstand Fig. 28/98 HR travel resistance Type 28/98 HR résistance au roulement Série 28/98 HR	Gewicht weight poids	
			1 N	2 N	Hubweg lifting distance levée	Fahrweg travel distance translation	Heben lifting palan	Fahren travel chariot		bei 3 m Laufbahn- höhe at 3 m track height fer de roulement 3 m ca.	je m Mehr- hub per m add. lift par m sup. de levée ca.
500	1	5 x 15	82 - 185	186 - 310	1165	9,8	22	4	10	35	2,5
1000	1	6,3 x 19,1	76 - 196	197 - 310	870	9,8	35	5	16	42	2,9
1500	1	8 x 24	125 - 192	193 - 302	640	6,5	39	5	24	76	3,4
2000	2	6,3 x 19,1	76 - 196	197 - 310	435	9,8	36	10	32	78	3,8
3000	2	8 x 24	125 - 192	193 - 302	320	6,5	40	10	48	104	4,8
5000	3	8 x 24	140 - 215	216 - 312	215	4,5	41	9	50	165	6,2

für größere Tragfähigkeiten bis 25000 kg Maße auf Anfrage/ for capacities up to 25000 kg dimensions on request/
 dimensions sur demande pour capacités jusqu'à 25000 kg

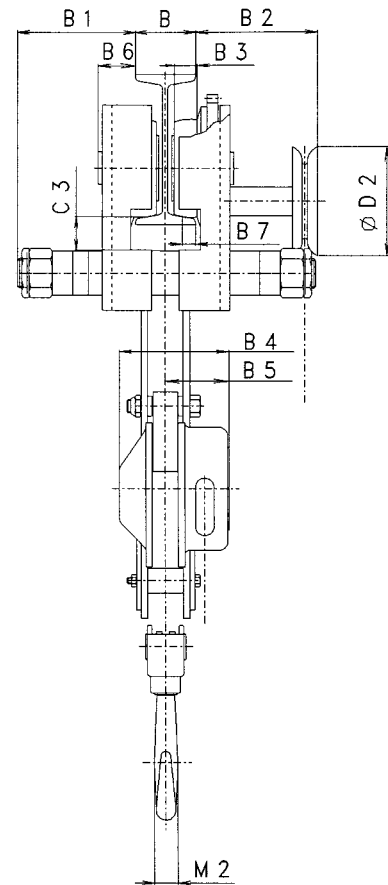
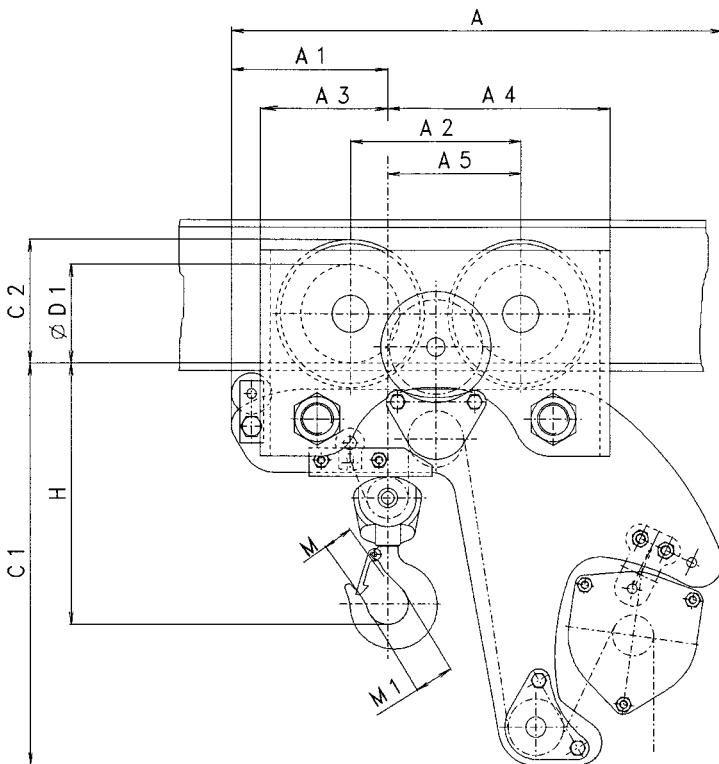

Tragfähigkeit capacity capacité	Hauptmaße in mm main dimensions in mm dimensions principales en mm									
	C1	C2 ⁽¹⁾	C3	D1	D2	H	M	M1	M2	
	500	372	107	30	85	135	222	22	28	16
	1000	489	150	30	120	135	264	26	36	22
1500	560	150 (175)	37	120	195	327	32,5	43	29	
2000	489	150	30	120	135	325	32,5	43	29	
3000	560	150 (175)	37	120	195	384	37	50	38	
5000	567	185	42	150	270	507	41	56	45	

für größere Tragfähigkeiten bis 25000 kg Maße auf Anfrage/ for capacities up to 25000 kg dimensions on request/dimensions sur demande pour capacités jusqu'à 25000 kg
⁽¹⁾ Klammermaße bis Oberkante Handkettenrad/ dimens. in brackets up to upper edge of hand chain wheel/ dim. entre paranth. jusqu'à la partie supérieure du volant de manoeuvre

Tragfähigkeit capacity capacité	Hauptmaße in mm main dimensions in mm dimensions principales en mm													
	A	A 1	A 2	A 3	A 4	A 5	1 N	2 N	B2	B3	B4	B5	B6	B7
	500	481	189	172	143	207	118	129	135	144	23	108	61	40
1000	600	215	209	179	249	140	145	145	149	28	131	74	46	13
1500	697	250	223	190	302	154	137	162	156	28	146	78	53	13
2000	600	183	209	147	281	172	145	145	149	28	131	74	46	13
3000	697	223	223	163	329	182	153	162	156	28	146	78	53	13
5000	818	267	253	187	463	227	183	183	248	33	146	78	62	15

für größere Tragfähigkeiten bis 25000 kg Maße auf Anfrage/ for capacities up to 25000 kg dimensions on request/
dimensions sur demande pour capacités jusqu'à 25000 kg